

Installation

DVT 1000 L



DVT tanksystem

Generellt

Bevara samtliga dokument som levereras med tanken (testcertifikat och garantibevis) på säkert ställe. Kontrollera produkterna vid leverans så att de stämmer mot packsedel samt att de är oskadade och hela.

Denna anvisning utgör arbetsbeskrivning vid installationen.

Certifikat saknas mot MSBFS

I dagsläget finns inget certifieringsorgan som är ackrediterat enligt europastandard för att certifiera korrosionskydd i form av beläggning mot gällande regelverk (MSBFS). Det innebär att vid installationer överstigande 1000l ska förutom installationskontroll, även tillverkning- och konstruktionskontroll utföras.

Transport

Hantera tankarna varsamt så att de inte utsätts för slag eller stötar. Tankarna får endast lyftas i bärhantagen eller med passande gaffeltruck. Använd aldrig lösningsmedel på tankarna.

Uppställning

› Maximalt 5 tankar på rad av samma storlek får monteras, inomhus (långsida mot långsida). Dock maximalt 5.000 liter.

› Angivna uppställningsmått runt tankarna måste alltid följas.

› Golvytan ska vara bärande och klara av belastningen från helt fyllda tankar. Golvet ska vara vågrätt och plant.

› Märkningen med typskylt på tankarna ska vara fullt synlig.

› Tankarna är avsedda till förvaring inomhus av eldningsolja Eo1 och motorbrännolja (diesel),

› Medlevererat dämrör ska ALLTID monteras ned i tanken där påfyllningen ska monteras.

Besiktning

› Installerad tankvolym över 1000 liter ska genomgå installationsbesiktning och tillverknings- och konstruktionsbesiktning. Denna ska genomföras av ackrediterat besiktningsorgan. Återkommande besiktning ska genomföras enligt angivet intervall.

Avstånd och mått

› Tankar och tankuppställningar ska ha ett väggavstånd från en gavsida och en angränsande långsida på min. 400 mm, detta för att tillgodose inspektion och framkomlighet. Båda de andra sidorna ska ha ett fritt väggavstånd på minst 50 mm vid fyllt tillstånd.

› Takhöjden ska som en regel vara minimum 250 mm fritt ovanför tankens anslutningar, detta för att göra höjdjustering möjlig på tankens överfyllnadsskydd.

ft.

Installation påfyllning

› Vidareanslutning till påfyllningsledningen ska utföras för att klara ett tryck på 10 bar.

› Vidareanslutningen till de fixerade påfyllnings- och avluftningsledningarna till byggnaden, ska utföras på en sådant sätt att inte krafter kan påverka anslutningarna som i ogynnsamma fall kan skadas. Till den 1:a tanken ska dessa ledningar utföras med en så kallad Z-skänkel eller motsvarande lösning*. Z-skänkeln ska alltid utföras horisontellt och med en svag lutning på ledningen mot tanken. Avståndet mellan de två horisontella 90° vinklarna ska vara ca 1 m.

** Om utrymme saknas för att kunna göra en Z-skänkel kan en för ändamålet godkänd flexibel slang av metall eller PTFE användas.*

› Medlevererat dämrör (rosafärgat) ska monteras i tankens anslutning som avses användas till påfyllning. Stick ned röret i anslutningen för påfyllning och låt det hänga på tankens stös. Var noga med packningarna.

› Maximalt påfyllningsflöde: 200 liter/minut och tank vid 3 bar.

Installation avluftning

› Tankens avluftningsledning ska dras till lämpligt ställe och ska mynna utomhus.

› Vidareanslutningen till de fixerade påfyllnings- och avluftningsledningarna till byggnaden, ska utföras på en sådant sätt att inte krafter kan påverka anslutningarna som i ogynnsamma fall kan skadas. Till den 1:a tanken ska dessa ledningar utföras med en så kallad Z-skänkel eller motsvarande lösning*. Z-skänkeln ska alltid utföras horisontellt och med en svag lutning på ledningen mot tanken. Avståndet mellan de två horisontella 90° vinklarna ska vara ca 1 m.

** Om utrymme saknas för att kunna göra en Z-skänkel kan en för ändamålet godkänd flexibel slang av metall eller PTFE användas.*

Principskiss Z-skänkel - se nästa sida!

Installation sugledning

› Förbindelsen mellan tank och brännare är inte kommunicerande och ska därför inte ha returledning till tanken. Systemet ska utföras som ett s.k ettrörssystem. Montera vid behov luftavskiljare typ Tigerloop eller motsvarande godkänd lösning.

› Montera suganordning med sugledningsarmatur och överfyllnadsskydd på första tanken i påfyllningsriktningen. Ventilens spak ska stå i uppfällt läge för att suga ur en eller flera tankar. Nedfälld är suganordningen stängd.

› Justera höjden på överfyllnadsskyddet så att det stämmer överens med aktuell tankvolym. (Se tabell).

› Maximalt oljeflöde till oljebrännare: 70 liter/timme (1,17 liter/minut).

OBS:

Kontrollera tätheten på samtliga kopplingar under och efter första påfyllningen.

Efterdra kopplingarna vid varannan påfyllning och vid behov.

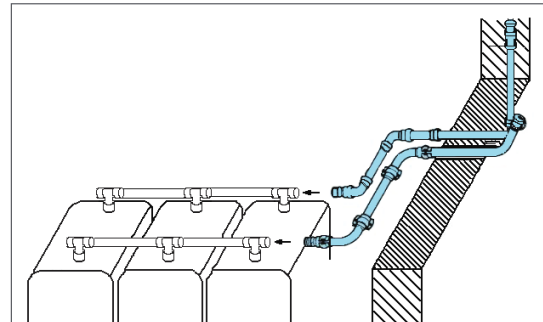

Installation av enkelttank



Placera tanken på dess stativ. Anslut nivåindikatorn med gänglocket på tredje stutsen. Anslut påfyllningsvinkeln på första anslutningen där dämmröret är placerat. Anslut påfyllnadskopplingen. Glöm ej att fetta in o-ringen.

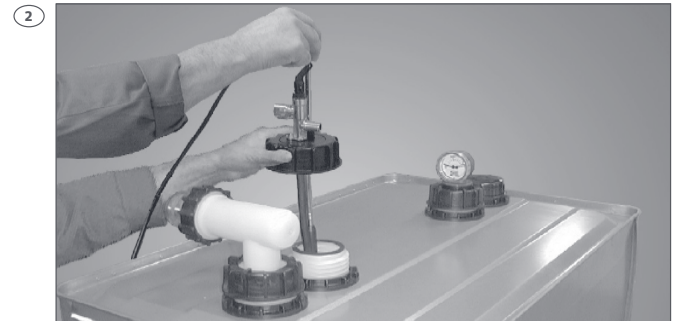

Anslut sugledningsarmaturen med påfyllnadsskyddet på andra anslutningen.

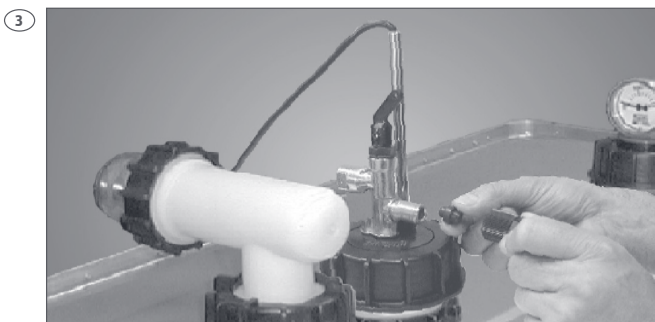

Proppla anslutningen för vidarekoppling av sugledning till fler tankar.

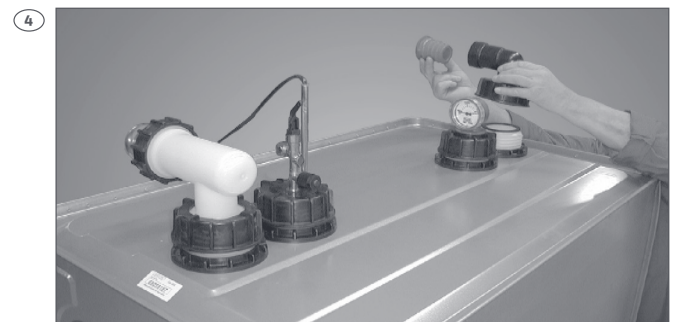

Anslut avluftningsvinkeln på fjärde anslutningen. Glöm ej plantätningen. Anslut vidarekopplingen.

5. Anslut påfyllnings-, avluftnings- och sugledning enligt anvisningar ovan.

6. Justera överfyllnadsskyddet i enlighet med tabell 1.

Installation av raduppställda tankar



1. Montera nivåmätare på respektive tanks 3:e anslutning.
2. Se till att centrumavståndet mellan tankarnas anslutningar är 780 mm.

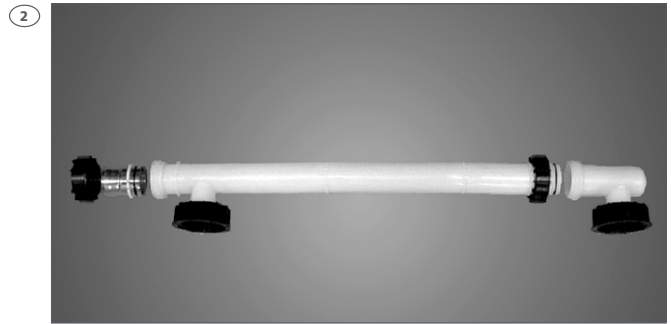

1. Förmontera påfyllningsledningen, fetta in o-ringar och avlägsna skydden över påfyllnadsdysorna.



- Montera dämrör i tankarnas 1:a anslutningar.
Montera påfyllningsledningen på tankarnas 1:a anslutningar.

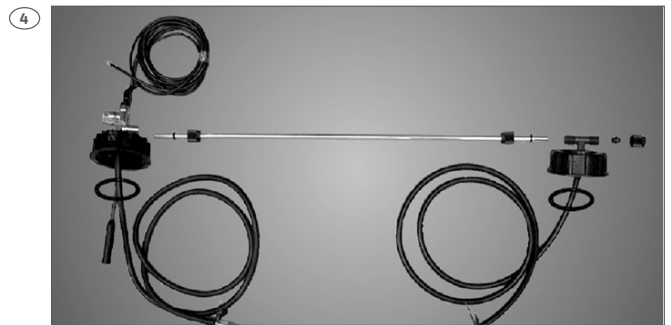

- Förmontera sugledningen, fetta in o-ringarna.

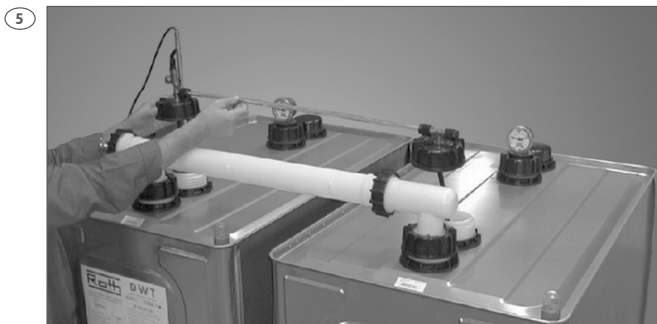

- Montera sugledningen i tankarnas 2:a anslutningar, justera överfyllnadsskyddet enligt tabell 1. Spaken på suganordningens ventil ska stå upprätt för att vara öppen. Nedfälld är stängd.



- Förmontera avluftningsledningen.

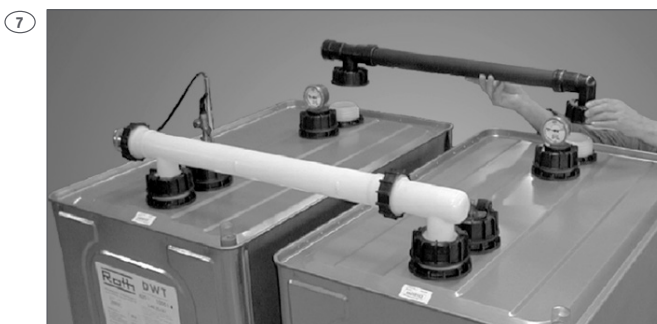

- Montera avluftningsledningen i tankarnas 4:e anslutningar.

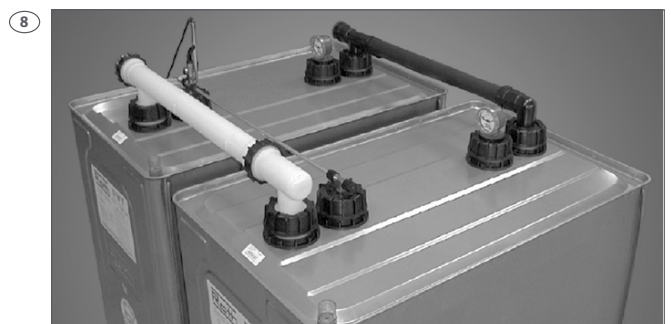

- Komplett installation

Inställning av över fyllnadsskydd

1000 L		
Antal tankar	A	B
1	108	143
2	143	210
3	153	200
4	163	190
5	148	205

Mått och vikt

Volym liter	L (mm)	B (mm)	H (mm)	Inst. höjd (mm)	Vikt (kg)
1000	1100	700	1600	1850	84

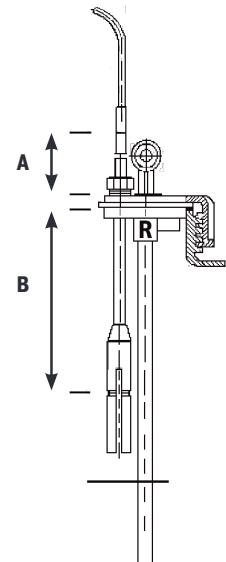

DVT 1000 L

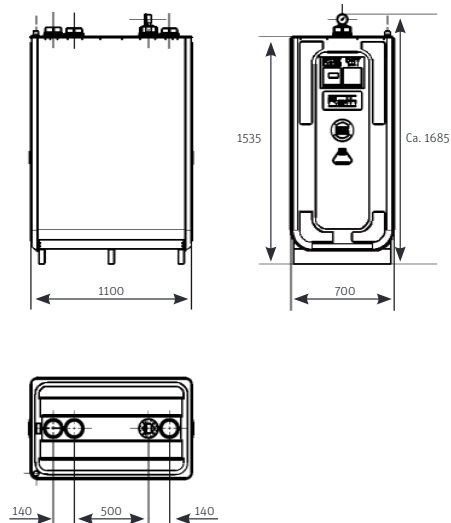



Greenpower AB

Helsingborgsvägen Varalöv
262 96 Ängelholm
Tel: 0431-222 40
E-mail: info@greenpower.se
web:www.greenpower.se